

# GALEO

# D31PLL-21

# D 31



## 低接地圧により、 超軟弱地でも 高効率作業。

● 抜群の作業性を発揮する電子制御HST (油圧駆動) を採用。すべての車速域でエンジンパワーを最大限に発揮。

● 超軟弱地で威力を発揮

15.7kPa (0.16kgf/cm<sup>2</sup>) の低接地圧により、抜群の浮上性を誇り、超軟弱地でも高効率作業を実現。さらに、ロングトラック、ワイドゲージ、車体バランスの最適化などにより、優れた走行安定性を発揮します。

● 3455mm 広幅ブレードを装備

広いブレード作業に最適なアウトサイドフレームを採用。優れた走行安定性とあいまって、卓越した整地性を実現しています。

● 輸送性を考慮

車体幅2980mmに設定。3.0m幅トレーラで輸送が可能です。また、作業機チルト配管にワンタッチカブラを採用し、輸送時の作業機分解・組立の作業にも配慮しています。

● オペレータの安全を確保するROPS・FOPS一体構造の大型キャブを標準装備。

● 国土交通省排出ガス2次基準値をクリア

排出ガス2次基準値 (国土交通省) に対応したクリーンなエンジンを搭載しています。



● オペレータの感覚どおりに操れるパーム・コマンド・コントロール・システム (PCCS) を採用。

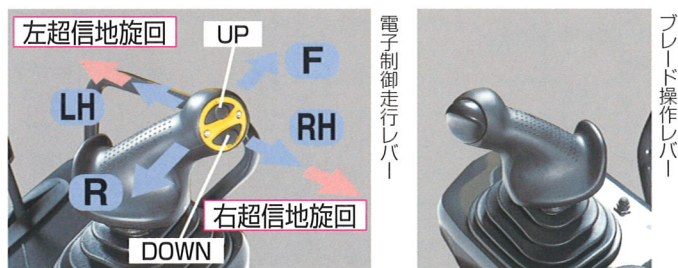

● 走行を容易化する自動変速機能、後進速度設定機能を装備。

● 2種類の車速選択方式を採用

[クイックシフトモード]

UP/DOWNスイッチを一回押す毎に1速⇔2速⇔3速の変速が簡単に行なえます。3速シフトパターンに慣れた人や頻繁に変速を必要とする現場に最適です。

[バリエブルシフトモード]

0.8km/h~8.5km/hまでオペレータが任意の車速を設定できます。車速選択はUP/DOWNスイッチを一回押す毎に約0.4km/h増・減します。自動変速機能とあいまって、作業時の負荷に応じて変速操作なしで設定車速を維持します。

# KOMATSU

# 外形図

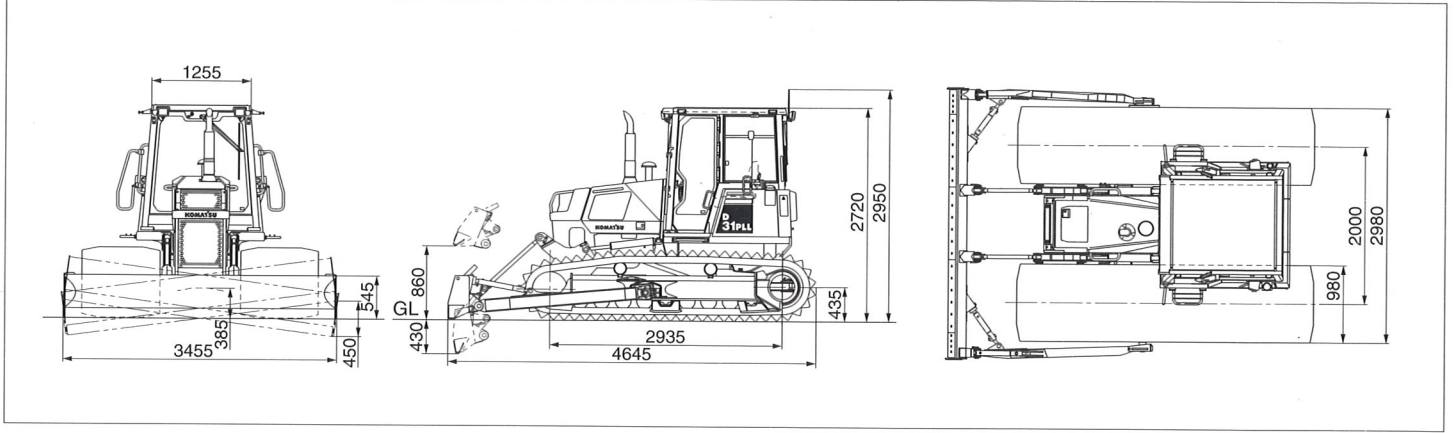

# 仕様

機種		D31PLL-21	
項目		ストレートチルトドーザ、ROPSキャブ、エアコン HST (ハイドロスタティックトランスミッション)	
機械質量	kg	9250	
定格出力	kW(PS)/rpm	63 [86] /2000	
接地圧	kPa (kgf/cm <sup>2</sup> )	15.7 [0.16]	
性能	走行速度	前進 (1速/2速/3速) km/h	3.4/5.6/8.5
	クイックシフトモード	後進 (1速/2速/3速) km/h	4.1/6.5/8.5
性能	走行速度	前進 km/h	0.8~8.5
	パリアブルシフトモード	後進 km/h	0.8~8.5
寸法	最小旋回半径 (ベアトラクタ、超信地旋回) m	3.3	
	全長 (ブレード先端まで) mm	4645	
	全幅 本体/ブレード mm	2980/3455	
	全高 mm	2720	
	接地長 mm	2935	
	履帯中心距離 mm	2000	
	履帯幅 mm	980	
	最低地上高 mm	385	
エンジン	名称	コマツSAA4D102E-2-B	
	形式	4サイクル水冷直列型、直接噴射式、過給機、アフタークーラ付	
ブレード	総行程容積 (総排気量) ℓ(cc)	3.92 [3920]	
	形式	油圧式ストレートチルトドーザ	
	ブレード幅 mm	3455	
	ブレード高さ mm	545	
	最大上昇量/下降量 mm	860/430	
足まわり	チルト量 mm	450	
	履帯形式	組立式円弧シュー (オイル封入式)	
	ローラの数 (片側) 上部/下部	2/9	
	リンクピッチ mm	154	
油圧	履帯幅 mm	980	
	最大圧力 MPa (kgf/cm <sup>2</sup> )	20.6 [210]	
水油容量	吐出量 ℓ/min	76	
	冷却水 ℓ	27	
	燃料タンク容量 ℓ	165	
エンジン潤滑油 (交換量) ℓ	14.0 [12.5]		

単位は、国際単位系によるSI単位表示。〔 〕内の非SI単位は参考値です。

# 主要装備品

●:標準 (変更不可) ○:標準 (変更可) ○:選択

機種	D31PLL		
仕様	ROPSキャブ (標準)	ROPSキャブ (オプション)	
エンジン	国土交通省排出ガス2次基準値対応型エンジン	●	●
	大容量バッテリー	○	○
	35Aオルタネータ	●	●
作業機	ストレートチルトドーザ	●	●
	ヒッチドロワー	○	○
	フロントフック	○	○
運転席周り・ライト類	オイル封入式980mm円弧シュー	●	●
	リクライニング付サスペンションシート (ビニール)	○	○
	ヘッドレスト、リクライニング付サスペンションシート (ビニール)	○	○
	リクライニング付サスペンションシート (ファブリック)	○	○
	ヘッドレスト、リクライニング付サスペンションシート (ファブリック)	○	○
	リトラクタブルシートベルト	●	●
	前・後照灯	●	●
	リヤビューミラー	●	●
	ハイマウントフットレスト	●	○
	モニタパネルカバー	○	○
	カップホルダー	○	○
	ランチボックスホルダー	○	○
	キャブレス用ヒータ (オバ席下ヒータ)	○	○
その他	エアコン	●	○
	ワイバ (フロント、リヤ)	●	○
	ウインドウォッシャー (フロント、リヤ)	●	○
	FM/AMラジオ	●	○
	灰皿・シガーライター	●	○
	コートフック	●	○
	ドアポケット	●	○
	デセルペダル	●	●
	ウォータセパレータ	●	○
	バックブザー	○	○
	バックアップアラーム	○	○
	センタ&エンドセクショントラックローラガード	○	○
	3分割フルローラガード	○	○
レインキャップ付吸気管	○	○	
プリクリーナ付吸気管	○	○	
強化丸穴マスク (ボルトオン)	●	●	
消火器	○	○	

※オプションには組み合わせによって装着できない場合があります。オプション選定時には販売代理店にご相談ください。

- 本機は改良のため、予告なく変更することがありますので、ご了承ください。
- 掲載写真は一部販売車と異なる場合があります。
- 本機をご利用される際の注意事項の詳細は取扱説明書をご覧ください。
- 機体質量3t以上の建設機械の運転には「車両系建設機械運転技能講習修了証」の取得が必要です。コマツでは車両教習を実施しておりますのでご利用ください。

# ●お問い合わせは

# KOMATSU

## コマツ

営業本部 TEL. 03-5561-4746  
商品企画室 TEL. 03-5561-2757  
〒107-8414 東京都港区赤坂2-3-6  
URL <http://www.komatsu.co.jp>

■オペレータの養成・資格修得 (大型特殊・車両系建設機械講習等)のご相談はコマツの教育センタへ。コマツ教育所

北海道センタ TEL. 011-377-3866 粟津センタ TEL. 0761-44-3930  
群馬センタ TEL. 027-350-5356 愛知センタ TEL. 0586-26-4111  
埼玉センタ TEL. 042-953-4430 京都センタ TEL. 075-924-3050  
東京センタ TEL. 042-532-7555 奈良センタ TEL. 0743-68-3333  
神奈川センタ TEL. 044-287-2071 中国四国センタ TEL. 086-281-2804  
東北研修所 TEL. 022-236-3503 愛媛センタ TEL. 0897-58-6631  
静岡センタ TEL. 054-262-0005 九州センタ TEL. 092-935-4131